

## SCENARIUSZ ZAJĘĆ ZINTEGROWANYCH

Dzień aktywności: Kultura bezpieczeństwa

### Ośrodek tematyczny

Sposób na zdrowe i bezpieczne ferie

## Temat dnia: Jedziemy na wycieczkę

### Cele ogólne:

- zapoznanie z zasadami **bezpiecznego i kulturalnego** zachowania się podczas podróży w różnych środkach transportu,
- rozwijanie logicznego myślenia, prowadzącego do umiejętności przewidywania,
- kształtowanie umiejętności właściwego zachowania w **sytuacjach niebezpiecznych** i ich przewidywania.

### Cele szczegółowe:

Uczeń:

- wie, dlaczego organizuje się wycieczki krajoznawcze,
- potrafi właściwie zachować się w środkach komunikacji miejskiej,
- stosuje zasady bezpiecznego podróżowania autobusem, autokarem, pociągiem,
- zna zasady zachowania bezpieczeństwa na stacji kolejowej, przystanku autobusowym, w metrze, podczas jazdy koleją linową,
- potrafi określić, na czym polega praca kierowcy,
- wie, jak zachować się w górach, w lesie, przy zbiornikach wodnych,
- potrafi wyciągać wnioski z własnych obserwacji.

### Metody nauczania:

- słowna - rozmowa kierowana,
- pogadanka,
- ćwiczeniowo-zadaniowa.

### Formy pracy:

- zbiorowa jednolita,
- indywidualna.

### Pomoce dydaktyczne:

- karty pracy nr 1 - 5,
- plansze przedstawiające obraz sytuacji na dworcu kolejowym, przystanku autobusowym oraz inne sytuacje stwarzające **zagrożenia i niebezpieczeństwa** dla podróżującego dziecka.

### Zapis w dzienniku:

Wybieramy się na wycieczkę. Wypowiedzi uczniów na temat właściwego i **bezpiecznego** zachowania się na wycieczce szkolnej. Różne sposoby podróżowania. Przedstawienie plamą barwną tematu „Jestem z kolegą z klasy na wycieczce”. Przestrogi dobrego turysty.

Cele operacyjne - uczeń	Zadania dla uczniów	Czynności uczniów	Pomoce dydaktyczne
Rozwija logiczne myślenie. Umie wzbogacać wypowiedź o nowe słowa i wyrażenia.	Wyjaśnienie znaczenia powiedzenia „Chłonać świat wszystkimi zmysłami”. Gromadzenie czasowników związanych z tematem (zapis na tablicy): obserwować, oglądać, podziwiać, zwiedzać, słuchać, odwiedzać, poznawać, uczyć się.	Uczniowie swobodnie wypowiadają się na temat znaczenia tego powiedzenia; podają propozycje wyrażen i zapisują je na tablicy.	Tablica, kreda.
Zna środki lokomocji i zasady bezpiecznego podróżowania	Odpowiedzi na pytanie nauczyciela. „Dokąd możemy podróżować, czym i dlaczego podróżujemy?” Jak należy zachowywać się w różnych środkach lokomocji? Bezpieczna podróż; Jaka powinna być; Jak powinien zachowywać się uczeń, aby dbać o bezpieczeństwo własne i innych!	Jasno i w prosty sposób wypowiadają się na temat obrazków. Łączą własne przeżycia i doświadczenia z sytuacjami przedstawionymi na ilustracjach. Do poszczególnych obrazów przyporządkowują miejsca: przystanek autobusowy, tramwajowy, stacja kolejowa, lotnisko. Wypowiadają się na temat zachowania podczas jazdy, a także w czasie oczekiwania na odjazd.	Karta pracy nr 1, rozsypanka obrazkowa, plansze: sytuacje przedstawiające zagrożenia towarzyszące podróżom.
Wie, dlaczego jeździ się na wycieczki i jak się spędza czas.	Rozwiązywanie haseł krzyżówki jako wprowadzenie do tematu zajęć. Redagowanie zdań o tym, po co jeździ się na wycieczki i jak należy wykorzystać czas pobytu na wyjeździe.	Głośno odczytują hasła; rozwiązania wpisują w diagram krzyżówki, a następnie uzupełniają zdanie. Z pomocą wyrazów pomocniczych redagują zdania.	Karta pracy nr 2.
Potrafi namalować obraz na konkretny temat.	Przedstawienie plamą barwną tematu „Jestem z kolegami z klasy na wycieczce”.	Malują farbami (dowolną techniką) obraz na podstawie ostatniej wycieczki klasowej lub własnego wyjazdu.	Duże arkusze rysunkowe, farby, pędzle.
Umie wyciągać poprawne wnioski z przeczytanego tekstu.	Głośne czytanie tekstu „Na leśnej polanie”. Udzielenie odpowiedzi na pytanie „Dlaczego dzieci zasłużyły na podarunek od wiewiórki?”.	Czytają tekst, wyszukują w opowiadaniu zdania mówiące o tym, co dzieci usłyszały i zobaczyły w lesie.	Karta pracy nr 3 - tekst „Na leśnej polanie”.
Ćwiczy orientację, umie szybko reagować na sygnały.	Zabawa „Tropienie niedźwiedzia”.	Dzieci - tropiciele podążają za wybranym uczniem - niedźwiedziem. Tropiony niedźwiedź biegnie lub idzie, odwracając się co pewien czas. Gdy niedźwiedź odwraca się, tropiciele zatrzymują się w bezruchu. Kto poruszy się zostaje odesłany przez niedźwiedzia.	
Potrafi się skoncentrować, skupić uwagę i logicznie myśleć.	Czytanie „Przestróg dobrego turysty”. Wyciąganie wniosków. Labirynt - rysowanie najkrótszej drogi do zgubionych orzeszków.	Uczniowie zapoznają się z ostrzeżeniem, że nie wolno w żadnym przypadku oddalać się od swojej grupy wycieczkowej oraz z zasadami postępowania w przypadku zgubienia się. Przechodzą labirynt w poszukiwaniu wyjścia.	Karta pracy nr 4.
Potrafi wykonać obliczenia zegarowe.	Zaznaczanie na tarczach zegarowych czasu wyznaczonego przez nauczyciela jako sprawdzenie wykonywania poleceń nauczyciela i sprawne zebranie grupy	Dokonyują obliczeń związanych z upływem czasu i zaznaczają na tarczach zegarowych. Utrwalają znajomość adresu zamieszkania.	Karta pracy nr 5.
Umie dokonać samooceny.		Oceniają swoje postępowanie w czasie wycieczki szkolnej.	Karta pracy nr 5.

## MATERIAŁ POMOCNICZY DLA NAUCZYCIELA

### Rozwiązanie krzyżówki:

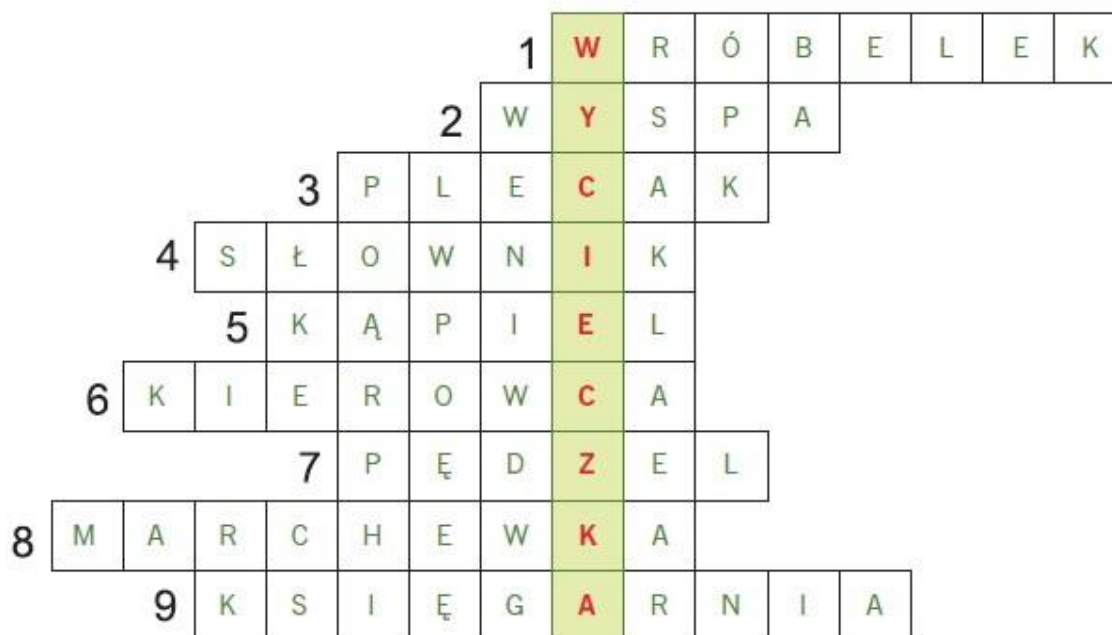

1. Mały wróbel.
2. Może być bezludna.
3. Nosisz w nim książki.
4. Może być ortograficzny.
5. Bierzesz ją zawsze wieczorem.
6. Prowadzi autobus.
7. Służy do malowania.
8. Przysmak królika.
9. Kupujesz w niej książki.

**Rozwiązanie:** Tomek wybiera się na **wycieczkę**.

### Tekst z lukami:

Bardzo lubimy szkolne **wycieczki**. Nasza Pani zawsze ciekawie je **planuje**.

Odwiedzamy **góry**, **morze**, a także inne **interesujące** miejsca.

Jadąc na wycieczkę **musimy** pamiętać o tym, aby korzystać z jej uroków i wzorowo się zachowywać. Wzorowe i kulturalne zachowanie sprzyja naszemu **bezpieczeństwu**.

**Będziemy o tym pamiętać!**

# KARTA PRACY UCZNIĄ NR 1

## CZYM PODRÓŻUJEMY?

Obejrzyj obrazki, a następnie podpisz znane ci środki lokomocji.

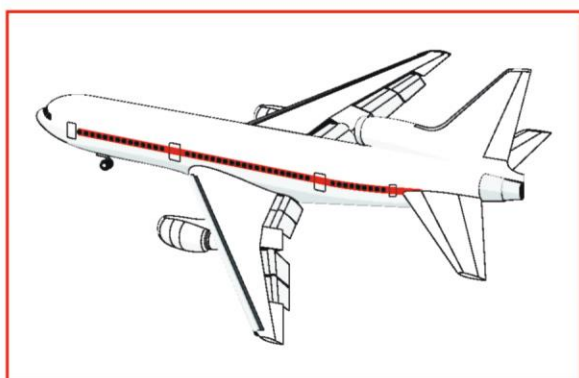
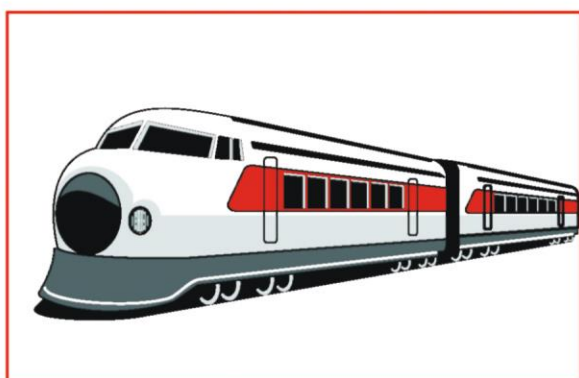

## KARTA PRACY UCZNIĄ NR 2

### Zadanie 1

Tomek gdzieś się wybiera. Jeśli chcesz wiedzieć dokąd, rozwiąż krzyżówkę. Uzupełnij zdanie:

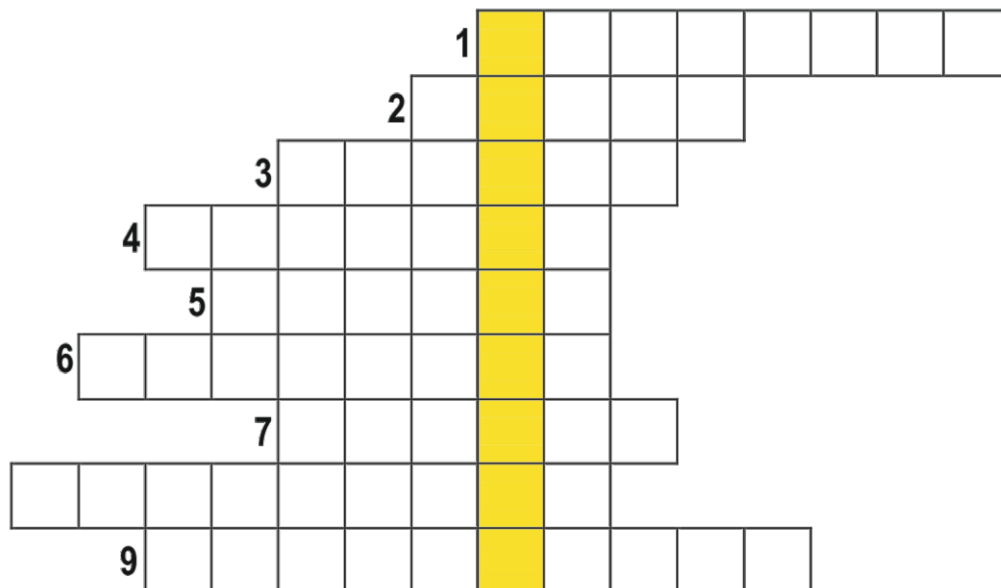

- |                                  |                             |
|----------------------------------|-----------------------------|
| 1. Mały wróbel.                  | 6. Prowadzi autobus.        |
| 2. Może być bezludna.            | 7. Służy do malowania.      |
| 3. Nosisz w nim książki.         | 8. Przysmak królika.        |
| 4. Może być ortograficzny.       | 9. Kupujesz w niej książki. |
| 5. Bierzesz ją zawsze wieczorem. |                             |

Tomek wybiera się na .....

### Zadanie 2

Wpisz brakujące wyrazy, które znajdziesz poniżej.

Bardzo lubimy szkolne..... Nasza Pani zawsze ciekawie je .....

Odwiedzamy ....., a także inne..... miejsca.

Jadąc na wycieczkę ..... pamiętać o tym, aby korzystać z jej uroków

i ..... się zachowywać. Wzorowe i kulturalne zachowanie sprzyja naszemu

..... Będziemy o tym pamiętać !

#### Wyrazy pomocnicze:

*wycieczki, planuje, góry, morze, interesujące, musimy, wzorowo,*

## KARTA PRACY UCZNIĄ NR 3

### Zadanie 1

Przeczytaj uważnie tekst, zastanów się i powiedz, dlaczego dzieci zasłużyły na podarunek od wiewiórki. Wyszukaj w opowiadaniu zdania mówiące o tym, co dzieci usłyszały i zobaczyły w lesie.

#### Na leśnej polanie

Siedzi na wysokiej sośnie ruda wiewiórka. Nakryła się puszystą kitą i spogląda z góry przerażonymi ślepkami. Co to się dzieje? Przez las idą dzieci i śpiewają głośno, tak głośno, że aż igielki sypią się z sosny na ziemię.

- Znam ja was, znam, krzykacze - rozmyślała smutno wiewiórka. - Nie dacie nam dzisiaj spokoju aż do wieczora.

A dzieci zatrzymały się, zdjęły plecaki i ... raz, dwa, trzy stanął na polanie zielony namiot.

- Co za śliczny domek - zachwyca się wiewiórka. - A to zuchy! Tylko dlaczego tak krzyczą, skóra mi cierpie ze strachu.

W tej chwili jakiś chłopiec głośno zawołał:

- Koledzy, naszego śpiewu słuchały leśne ptaki. Teraz my posłuchajmy, jak las śpiewa.

Dzieci usiadły pod namiotem i od razu zrobiło się cicho.

Za chwilę z głębi lasu odezwała się zięba. Dzieciot na dębnie powrócił do przerwanej pracy. Stuk-puk, stuk-puk - rozległo się po lesie. A trzpiotka kukułka przyfrunęła aż na skraj polany i zakukała trzy razy: ku-ku, ku-ku, ku-ku.

- Zobaczmy, co to dalej będzie - pomyślała wiewiórka i przeskoczyła lekko na sąsiednią gałązkę. - Ja tam im nie wierzę.

Dzieci posiedziały koło namiotu, odpoczęły, a potem rozbiegły się po lesie.

- Teraz będą łamać gałęzie i płoszyć ptaki - martwi się wiewiórka.

A dzieci chodzą po lesie, zbierają poziomki i rozmawiają:

- Patrz, to jest czeremcha.

- A to jałowiec.

- Widzisz dzieciotła? Tam, wysoko na dębnie.

- O, tam wiewiórka!

Puszysta, ruda kita zatrzęsała się ze strachu. Ale nikt nie rzucił kamieniem, nikt nie strzelił z łuku, nikt nawet nie krzyknął, żeby spłoszyć wiewiórkę.

Na polu pod lasem wążutkie pasemko dymu unosi się nad ogniskiem. W kociołku bulgocze krupnik. Obok ogniska wykopany dołek, a w nim papiery, skorupy od jaj, ogryzki.

Bardzo się to wszystko podobało wiewiórcie. Chwyliła sosnową szyszkę i pac! Niech sobie podjedzą dzieci, bo zasłużyły na to. Wesoło było, kiedy kucharz Zenek przy rozlewaniu zupy wyłowił szyszkę!

*Władysław Kozłowski*

## KARTA PRACY UCZNIĄ NR 4

### **Pamiętaj !!!**

W czasie wycieczki **nie wolno** odłączać się od grupy, gdyby jednak tak się zdarzyło, przypomnij sobie przestrogi.

### **Przestrogi dobrego turysty:**

1. Nie ruszaj się z miejsca, w którym się odłączyłeś! Wychowawca na pewno zorientuje się i po ciebie wróci.
2. Jeżeli spotkasz kogoś dorosłego, poproś o pomoc.
3. Jeżeli masz przy sobie telefon, spróbuj skontaktować się z wychowawcą lub rodzicami.
4. Zawsze możesz liczyć na pomoc policjanta.

### **Zadanie 1**

Poćwicz orientację i pomóż wiewiórcie odnaleźć orzeszek. Była nieuwważna i zgubiła swój przysmak.

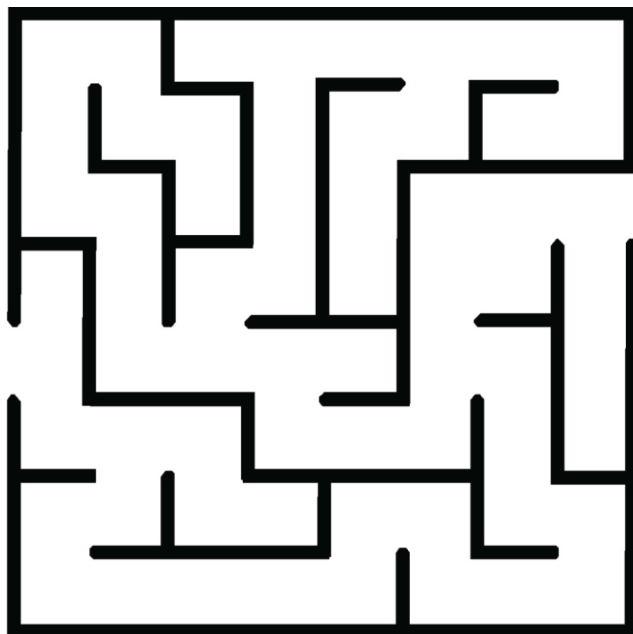

## KARTA PRACY UCZNIĄ NR 5

### Zadanie 1

Uczniowie klasy IIIA pojechali na wycieczkę szkolną do parku krajobrazowego.

O godzinie 11.00 pani wyznaczyła 30-minutową przerwę na drugie śniadanie i 15 minut na zabawę.

O której godzinie dzieci muszą wrócić na miejsce zbiórki? Zaznacz na zegarach:

- na pierwszym czas rozpoczęcia przerwy,
- na drugim czas powrotu.

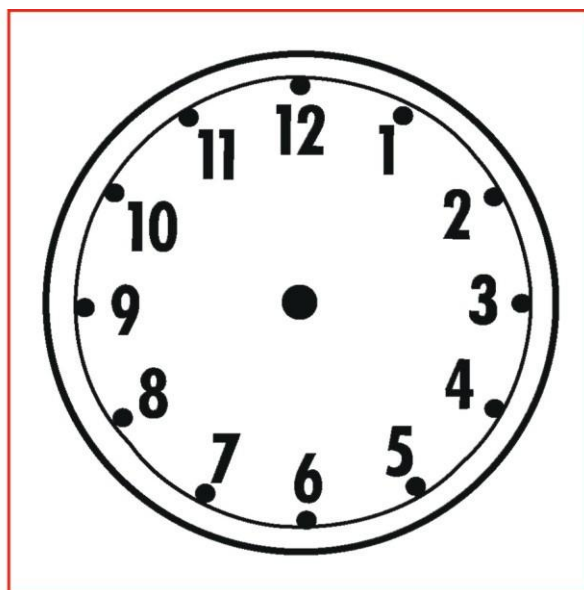
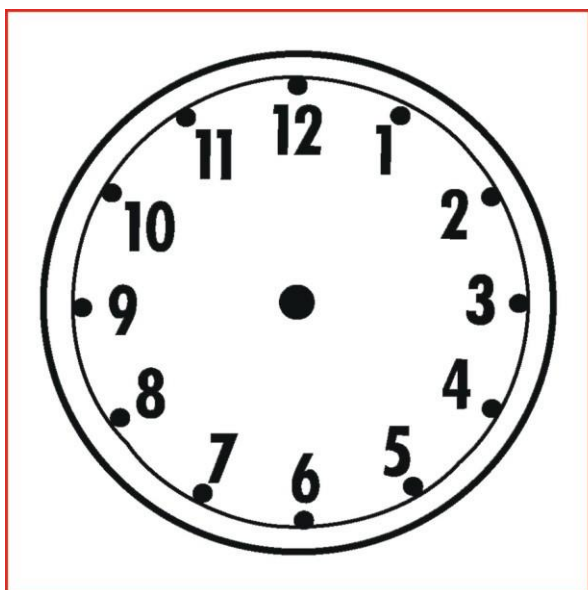

### Ćwiczenie uzupełniające

Czy na pewno znasz i pamiętasz swój adres zamieszkania? Jeżeli tak, to napisz go z pamięci!

.....

.....

.....